

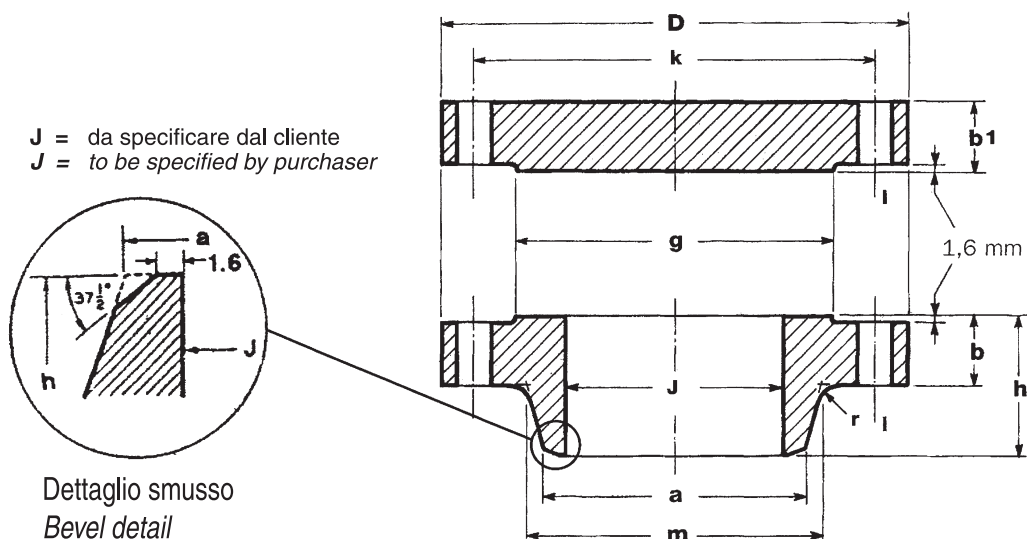

FLANGE A SALDARE DITESTA
WELDING NECK FLANGES

FLANGE CIECHE
BLIND FLANGES

CLASSE/CLASS
300
ASME B 16.47 **A**



DIMENSIONS IN MM.

DN	D	b	b'	a	h	m	N. FORI HOLES	l	k	g	r	Kg	
												WN	BL
26	971,5	79,4	84,1	660,4	184,0	721,0	28	44,5	876,3	749,3	9,5	283	460
28	1035,0	85,7	90,5	711,2	197,0	774,5	28	44,5	939,8	800,1	11,1	343	566
30	1092,2	92,1	95,3	762,0	209,5	827,0	28	48,0	997,0	857,2	11,1	395	663
32	1149,5	98,4	100,1	812,8	222,5	881,0	28	51,0	1054,1	914,4	11,1	455	771
34	1206,5	101,6	104,7	863,6	231,5	937,0	28	51,0	1104,9	965,2	12,7	511	893
36	1270,0	104,8	111,3	914,4	241,5	990,5	32	54,0	1168,4	1022,4	12,7	568	1044
38	1168,5	108,0	108,0	965,2	181,0	993,5	32	41,0	1092,2	1028,7	12,7	318	875
40	1238,5	114,3	114,3	1016,0	193,5	1048,0	32	44,5	1155,7	1085,9	12,7	348	1039
42	1289,0	119,1	119,1	1066,8	200,0	1098,5	32	44,5	1206,5	1136,7	12,7	420	1177
44	1352,5	123,8	123,8	1117,6	206,0	1149,5	32	48,0	1263,7	1193,8	12,7	476	1346
46	1416,0	128,6	128,6	1168,4	216,0	1203,5	28	51,0	1320,8	1244,6	12,7	549	1536
48	1467,0	133,4	133,4	1219,2	224,0	1254,0	32	51,0	1371,6	1301,8	12,7	587	1707
50	1530,5	139,7	139,7	1270,0	231,5	1305,0	32	54,0	1428,8	1358,9	12,7	664	1944
52	1581,0	144,5	144,5	1320,8	238,5	1356,0	32	54,0	1479,6	1409,7	12,7	715	2153
54	1657,5	152,5	152,5	1371,6	252,5	1409,5	28	60,5	1549,4	1466,9	12,7	857	2494
56	1708,0	154,0	154,0	1422,4	260,5	1463,5	28	60,5	1600,2	1517,7	12,7	905	2682
58	1759,0	158,8	158,8	1473,2	266,5	1514,5	32	60,5	1651,0	1574,8	12,7	952	2925
60	1810,0	163,5	163,5	1524,0	273,0	1565,0	32	60,5	1701,8	1625,6	12,7	1015	3198

Lo spessore di una flangia classe 150 o 300 dalla quale è stato rimosso il rialzo non deve essere inferiore alla dimensione "b" meno 1.6 mm.

The thickness of a Class 150 or 300 flange from which the raised face has been removed shall be not less than the "b" minus 1.6 mm.